

過濾調壓閥

AW10-A ~ AW40-A

JIS記號
過濾調壓閥

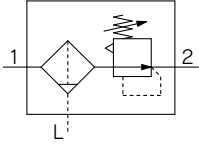

・過濾調壓閥一體化，可省空間・省配管。

型號表示方法

AW **30** - **03** **BG** - **A** -

① ② ③ ④ ⑤

・選配・準標準於a~i各項目逐一選擇。
・選配記號・附屬配件記號・準標準記號，以數字・英文字母小至大的順序併記表示。
例) AW30-03BG-1N-A

訂製品規格
(詳細請參照P.476~479。)

	記號	內容	① 本體尺寸				
			10	20	30	40	
② 螺牙種類	無記號	公螺牙(M5)	●	—	—	—	
	Rc		—	●	●	●	
	N ^{註1)}	NPT	—	●	●	●	
	F ^{註2)}	G	—	●	●	●	
+							
③ 配管口徑	M5	M5	●	—	—	—	
	01	1/8	—	●	—	—	
	02	1/4	—	●	●	●	
	03	3/8	—	—	●	●	
	04	1/2	—	—	—	●	
	06	3/4	—	—	—	●	
+							
④ 選配 ^{註3)}	a 安裝	無記號	無選配安裝	●	●	●	●
		B ^{註4)}	附托架	●	●	●	●
		H	附固定螺帽(面板安裝用)	●	●	●	●
	+						
	b 浮筒式自動排水閥	無記號	無自動排水閥	●	●	●	●
		C ^{註5)}	N.C.(常閉)無加壓時無冷凝水排出	●	●	●	●
		D ^{註6)}	N.O.(常開)無加壓時無冷凝水排出	—	—	●	●
	+						
	c 壓力錶 ^{註7)}	無記號	無壓力錶	●	●	●	●
		G	圓形壓力錶(無限位指示器)	●	—	—	—
		M	圓形壓力錶(附限位指示器)	—	●	●	●
	+						
d 設定壓力 ^{註8)}	無記號	0.05~0.7MPa設定	●	●	●	●	
	1	0.02~0.2MPa設定	●	●	●	●	
+							
⑤ 準標準	e 杯體 ^{註9)}	無記號	聚碳酸酯杯體	●	●	●	●
		2	金屬杯體	●	●	●	●
		6	尼龍杯體	●	●	●	●
		8	附液面計金屬杯體	—	—	●	●
		C	附杯體保護罩	—	●	— ^{註10)}	— ^{註10)}
		6C	附杯體保護罩・尼龍杯體	—	●	— ^{註11)}	— ^{註11)}

過濾調壓閥 **AW10-A~AW40-A Series**

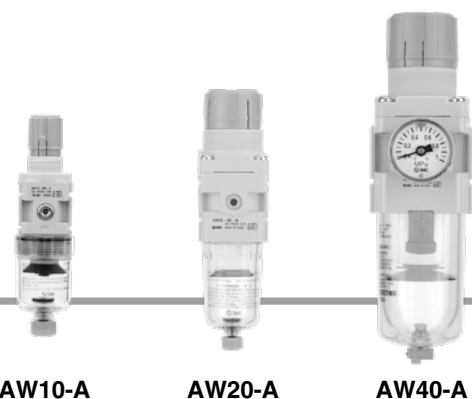

AW10-A

AW20-A

AW40-A

		記號	內容	① 本體尺寸				
				10	20	30	40	
5	f	冷凝水 排出口 ^{註12)}	無記號	附排水開關	●	●	●	●
			J ^{註13)}	排水導管1/8	—	●	—	—
			W ^{註14)}	排水導管1/4	—	—	●	●
				排水開關、附倒鉤接頭(φ6×φ4尼龍管用)	—	—	●	●
	g	排氣機構	無記號	溢流型	●	●	●	●
			N	非溢流型	●	●	●	●
	h	流動方向	無記號	流動方向:左→右	●	●	●	●
			R	流動方向:右→左	●	●	●	●
	i	壓力單位	無記號	產品銘板、杯體注意表示、壓力錶的單位表記:MPa	●	●	●	●
			Z ^{註15)}	產品銘板、杯體注意表示、壓力錶的單位表記:psi ° F	○ ^{註16)}	○ ^{註16)}	○ ^{註16)}	○ ^{註16)}

註1) 排水導管NPT1/8(AW20-A適用)、NPT1/4(AW30-A~AW40-A適用)。自動排水閥的排出口為附φ3/8"快速接頭(AW30-A~AW40-A適用)。

註2) 排水導管G1/8(AW20-A適用)、G1/4(AW30-A~AW40-A適用)。

註3) 選配B,G,H,M為同時包裝，沒有組裝。

註4) 托架附固定螺帽。

註5) 無加壓時，自動排水閥內未滿量的冷凝水在杯體內殘留，最終作業前建議用手動將水排出。

註6) 使用的壓縮機為小型(0.75kW、吐出流量100L/min[ANR]未滿)，始動時，從排水開關處會有空氣洩漏的可能性，推薦使用N.C.型。

註7) 壓力錶，標準(0.7MPa設定)用為1.0MPa規格、0.2MPa設定用為0.4MPa規格(AW10-A只限1.0MPa規格)。

註8) 雖然設定壓力規格的上限以上可以設定，但請在規格的範圍內使用。

註9) 杯體的耐藥品性，請參照P.471的耐藥品資料確認。

註10) 杯體保護罩為標準裝備(聚碳酸酯)。

註11) 杯體保護罩為標準裝備(尼龍)。

註12) 浮筒式自動排水閥：C,D的組合無法選擇。

註13) 沒有關的功能。

註14) 金屬杯體：2, 8的組合無法選擇。

註15) 螺牙種類為NPT。新計量法上(日本國內用為SI單位)，只限海外販賣。圓形壓力錶(附顏色區塊)：無法與M組合。需另外特註對應。

註16) ○為螺牙種類只對應M5, NPT時。

標準規格

型式	AW10-A	AW20-A	AW30-A	AW40-A	AW40-06-A
配管口徑	M5×0.8	1/8・1/4	1/4・3/8	1/4・3/8・1/2	3/4
壓力錶連接口徑	1/16 ^{註)}	1/8			
使用流體	空氣				
周圍溫度及使用流體溫度	- 5~60°C(不結冰)				
保証耐壓力	1.5MPa				
最高使用壓力	1.0MPa				
設定壓力範圍	0.05~0.7MPa				
過濾度	5 μm				
冷凝水儲留量(cm ³)	2.5	8	25	45	
杯體材質	聚碳酸酯				
杯體保護罩	—	標準(鋼帶)	標準裝備(聚碳酸酯)		
構造	溢流型				
質量(kg)	0.09	0.21	0.41	0.75	0.81

註) 壓力錶連接口Rc1/16需要連接R1/8壓力錶時，請使用襯套(型號：131368)。

AW10-A~AW40-A Series

選配・型號

選配規格			型號				
			AW10-A	AW20-A	AW30-A	AW40-A	AW40-06-A
托架組 ^{註1)}			AR12P-270AS	AR22P-270AS	AR32P-270AS	AR42P-270AS	
固定螺帽			AR12P-260S	AR22P-260S	AR32P-260S	AR42P-260S	
壓力錶 ^{註2)}	圓形	標準	G27-10-R1	G36-10-□01		G46-10-□01	
		0.02~0.2MPa設定	G27-10-R1 ^{註3)}	G36-4-□01		G46-4-□01	
	圓形 (附顏色區塊)	標準	—	G36-10-□01-L		G46-10-□01-L	
		0.02~0.2MPa設定	—	G36-4-□01-L		G46-4-□01-L	

註1) 托架與固定螺帽的組合。

註2) 圓形壓力錶型號的□為連接螺牙種類的表示。R為無記號、NPT為N。關於連接螺牙NPT及單位表記psi規格壓力錶，請另外洽詢本公司。

註3) 標準用壓力錶。

杯體組型號

杯體 材質	冷凝水 排出機構	冷凝水排出口	其他	型號				
				AW10-A	AW20-A	AW30-A	AW40-A	AW40-06-A
聚碳酸酯	手動排出	附排水開關	—	C1SF-A	C2SF-A	—	—	
			附杯體保護罩	—	C2SF-C-A	C3SF-A	C4SF-A	
		排水開關·附倒鉤型接頭	附杯體保護罩	—	—	C3SF-W-A	C4SF-W-A	
			—	—	C2SF□-J-A	—	—	
	附排水導管 (無閥功能)	附杯體保護罩	—	C2SF□-CJ-A	C3SF□-J-A	C4SF□-J-A		
		—	—	AD17-A	AD27-A	—	—	
自動排出 ^{註)} (自動排水閥)	常閉(N.C.)	附杯體保護罩	—	AD27-C-A	AD37□-A	AD47□-A		
	常開(N.O.)	附杯體保護罩	—	—	AD38□-A	AD48□-A		
尼龍	手動排出	附排水開關	—	C1SF-6-A	C2SF-6-A	—	—	
			附杯體保護罩	—	C2SF-6C-A	C3SF-6-A	C4SF-6-A	
		排水開關·附倒鉤型接頭	附杯體保護罩	—	—	C3SF-6W-A	C4SF-6W-A	
			—	—	C2SF□-6J-A	—	—	
	附排水導管 (無閥功能)	附杯體保護罩	—	C2SF□-6CJ-A	C3SF□-6J-A	C4SF□-6J-A		
		—	—	AD17-6-A	AD27-6-A	—	—	
自動排出 ^{註)} (自動排水閥)	常閉(N.C.)	附杯體保護罩	—	AD27-6C-A	AD37□-6-A	AD47□-6-A		
	常開(N.O.)	附杯體保護罩	—	—	AD38□-6-A	AD48□-6-A		
金屬	手動排出	附排水開關	—	C1SF-2-A	C2SF-2-A	C3SF-2-A	C4SF-2-A	
			附液面計	—	—	C3LF-8-A	C4LF-8-A	
		附排水導管 (無閥功能)	—	—	C2SF□-2J-A	C3SF□-2J-A	C4SF□-2J-A	
			附液面計	—	—	C3LF□-8J-A	C4LF□-8J-A	
	自動排出 ^{註)} (自動排水閥)	常閉(N.C.)	—	AD17-2-A	AD27-2-A	AD37□-2-A	AD47□-2-A	
		常開(N.O.)	—	—	—	AD37□-8-A	AD47□-8-A	
—	—	—	—	AD38□-2-A	AD48□-2-A			
—	—	—	—	—	AD38□-8-A	AD48□-8-A		

註) 最低使用壓力，N.O.型：0.1MPa(AD38-A、AD48-A)、N.C.型：0.1MPa(AD17-A、AD27-A)、0.15MPa(AD37-A、AD47-A)。

AW10-A~AW40-06-A杯體組附杯體密封圈。

杯體組型號的□為配管螺牙種類(自動排水閥時為適用氣壓管)的表示。

無記號為Rc螺牙、N為NPT螺牙、F為G螺牙。(自動排水閥時無記號為ø10、N為ø3/8")

關於單位表記psi、°F規格，請另外洽詢本公司。

AW10-A~AW40-A Series

流量特性 (代表値)

條件：入口壓力0.7MPa

AW10-A M5

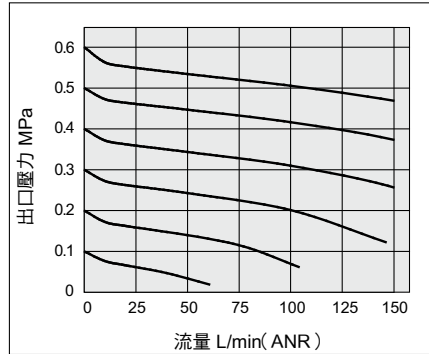

AW20-A Rc 1/4

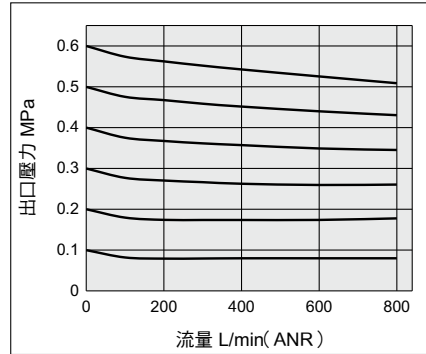

AW30-A Rc 3/8

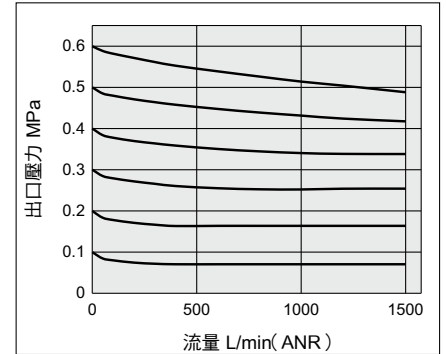

AW40-A Rc 1/2

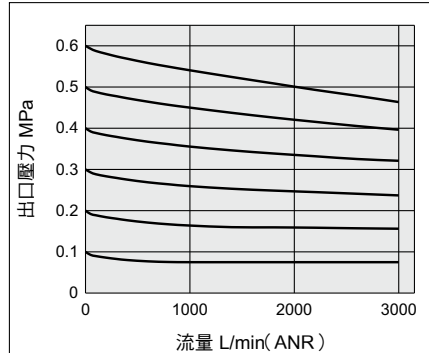

AW40-06-A Rc 3/4

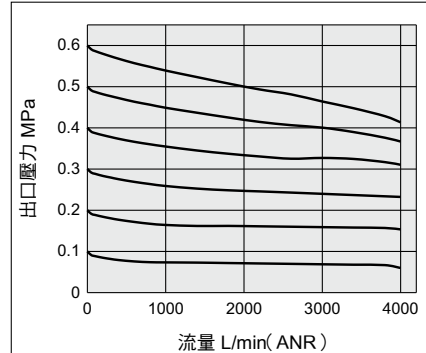

壓力特性 (代表値)

條件：入口壓力0.7MPa 出口壓力0.2MPa 流量20L/min(ANR)

AW10-A

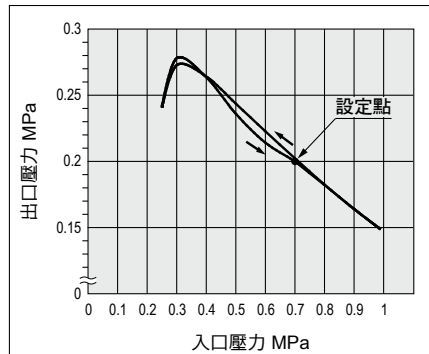

AW20-A

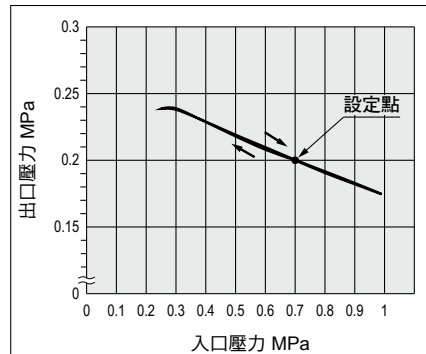

AW30-A

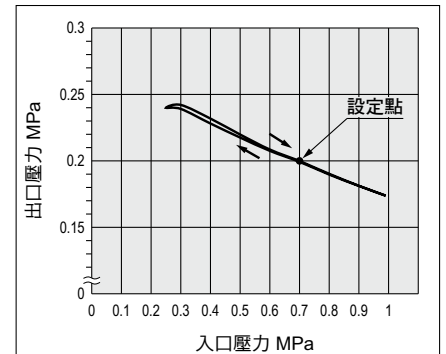

AW40-A/AW40-06-A

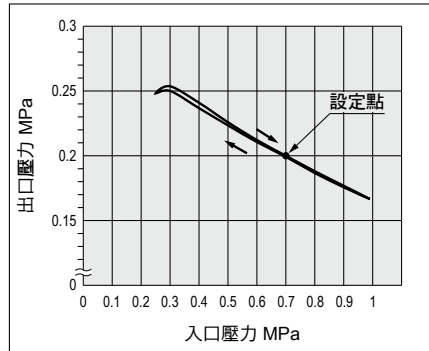

構造圖

AW10-A

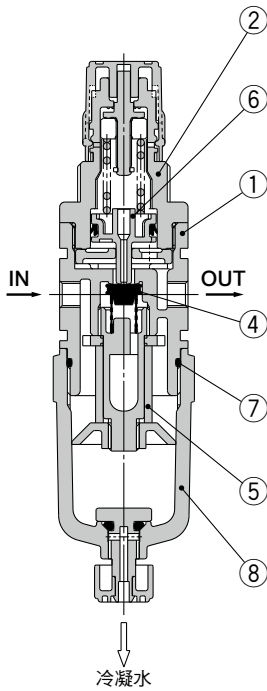

AW20-A

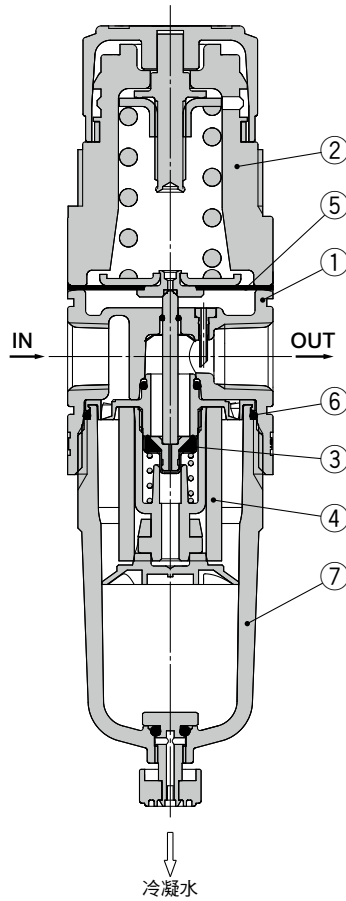

AW30-A~AW40-06-A

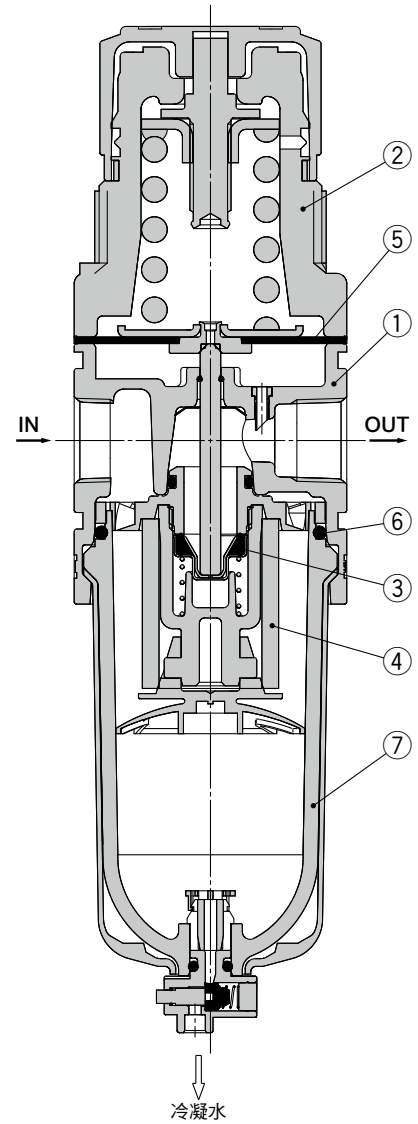

構成零件

編號	零件名	材質	型號	備考
1	本體	壓鑄鋅	AW10-A	銀白色
		壓鑄鋁	AW20-A~AW40-06-A	
2	上蓋	聚甲醛	AW10-A~AW40-06-A	銀白色

更換零件

編號	零件名	材質	零件型號				
			AW10-A	AW20-A	AW30-A	AW40-A	AW40-06-A
3	閥組	SUS・HNBR	AR10P-090S	AW22P-060AS	AW32P-060AS	AW42P-060AS	
4	過濾器濾芯	不織布	AF10P-060S	AF20P-060S	AF30P-060S	AF40P-060S	
5	膜片組	耐候性NBR	AR10P-150AS ^{註1)}	AR22P-150AS	AR32P-150AS	AR42P-150AS	
6	杯體密封圈	NBR	C1SFP-260S	C2SFP-260S	C32FP-260S	C42FP-260S	
7	杯體組 ^{註2)}	聚碳酸酯	C1SF-A	C2SF-A	C3SF-A	C4SF-A	

註1) AW10-A為活塞式。活塞與密封圈(KSYP-13)的組合。

註2) AW20-A~AW40-06-A附杯體密封圈。單位表記: psi、° F的杯體組供給, 請另洽本公司。

AW10-A~AW40-A Series

外形尺寸圖

AW10-A

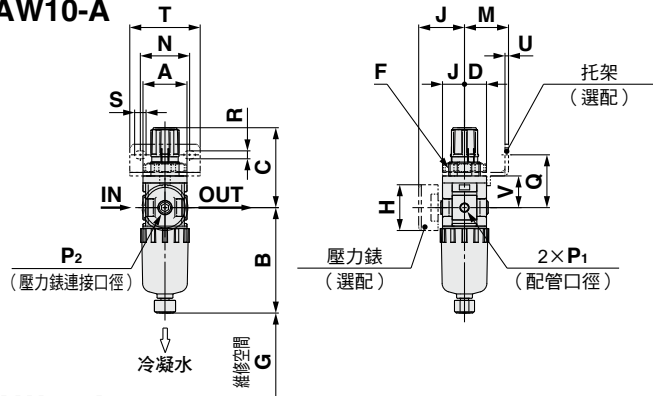

AW20-A

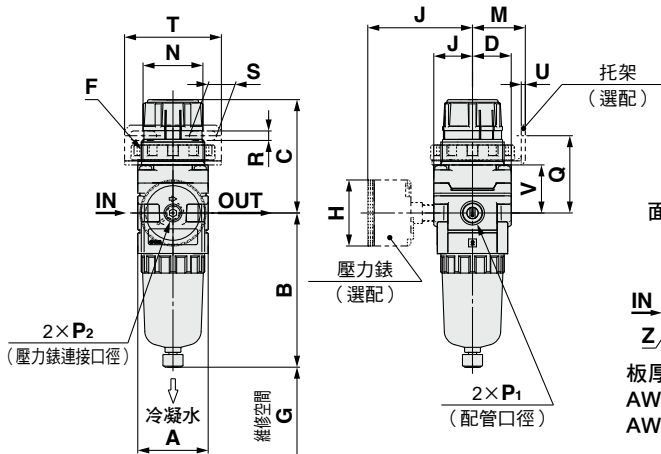

AW30-A~AW40-06-A

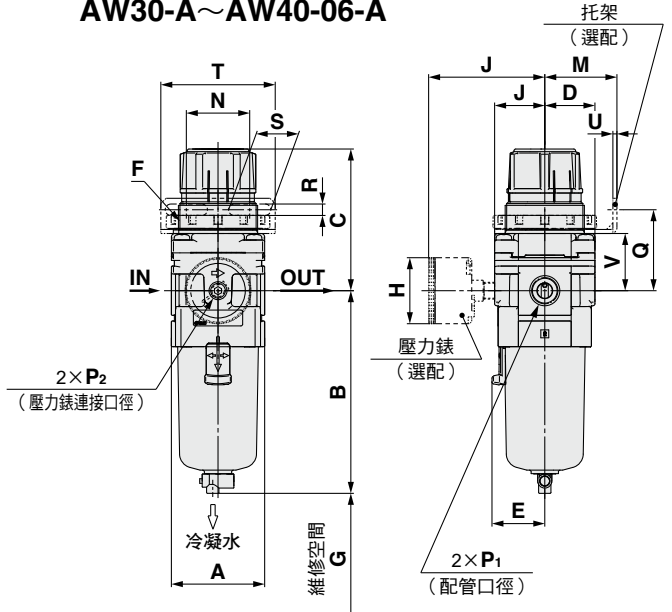

面板切割尺寸

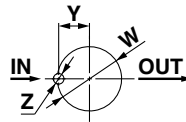

板厚
AW10-A : MAX.3.5
AW20-A : MAX.4

面板切割尺寸

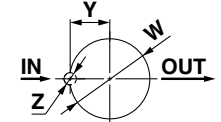

板厚
AW30-A~AW40-06-A : MAX.8

適用機種	AW10-A-AW20-A		AW20-A		AW30~AW40-06-A
選配/標準規格	附自動排水閥(N.C.)	金屬杯體	附排水導管	金屬杯體附排水導管	附自動排水閥(N.O./N.C.)
外形圖					
	M5×0.8		六角對邊14 1/8	六角對邊14 1/8	N.O.:黑色 N.C.:灰色 螺牙種類/Rc.G:ø10快速接頭 螺牙種類/NPT:ø3/8"快速接頭

適用機種	AW30-A~AW40-06-A					
選配/標準規格	金屬杯體	金屬杯體附排水導管	附液面計金屬杯體	附液面計金屬杯體附排水導管	附排水導管	排水開關·附倒鉤接頭
外形圖						
		六角對邊17 1/4		六角對邊17 1/4	六角對邊17 1/4	倒鉤接頭 適用氣壓管 T0604

型式	標準規格										選配規格			
	P1	P2	A	B	C ^(註)	D	E	F	G	J	圓形壓力錶		圓形壓力錶(附顏色區塊)	
AW10-A	M5×0.8	1/16	25	59.9	47.4	12.5	—	M18×1	25	12.5	ø26	26	—	—
AW20-A	1/8·1/4	1/8	40	87.6	67.4	22	—	M36×1.5	25	22	ø37.5	58.5	ø37.5	59.5
AW30-A	1/4·3/8	1/8	53	115.1	83.5	28.5	30	M45×1.5	35	28.5	ø37.5	65	ø37.5	66
AW40-A	1/4·3/8·1/2	1/8	70	147.1	100	34.5	38.4	M52×1.5	40	34.5	ø42.5	72	ø42.5	72
AW40-06-A	3/4	1/8	75	149.1	101.5	34.5	38.4	M52×1.5	40	34.5	ø42.5	72	ø42.5	72

型式	選配規格												標準規格							
	托架安裝尺寸						面板安裝						附自動排水閥				附液面計金屬杯體			
	M	N	Q	R	S	T	U	V	W	Y	Z	B	B	B	B	B	B	B	B	
AW10-A	25	28	30	4.5	6.5	40	2	18	18.5	—	—	77.9	—	—	59.3	—	—	—	—	
AW20-A	30	34	43.9	5.4	15.4	55	2.3	27.3	36.5	17.5	6	104.9	—	—	91.4	87.4	93.9	—	—	
AW30-A	41	36	46	6.5	24	65	2.3	32.5	45.5	22.5	7	156.8	123.6	121.9	117.6	122.1	137.6	142.1	142.1	
AW40-A	50	38	54	8.5	26.5	70	2.3	38.4	52.5	26	7	186.9	155.6	153.9	149.6	154.1	169.6	174.1	174.1	
AW40-06-A	50	38	55.5	8.5	26.5	70	2.3	39.9	52.5	26	7	188.9	157.6	155.9	151.6	156.1	171.6	176.1	176.1	

註) 全長尺寸C為旋鈕非鎖定狀態的尺寸。